

### Siju stiprināšana pie esošā ķieģeļu mūra pa asi "F"

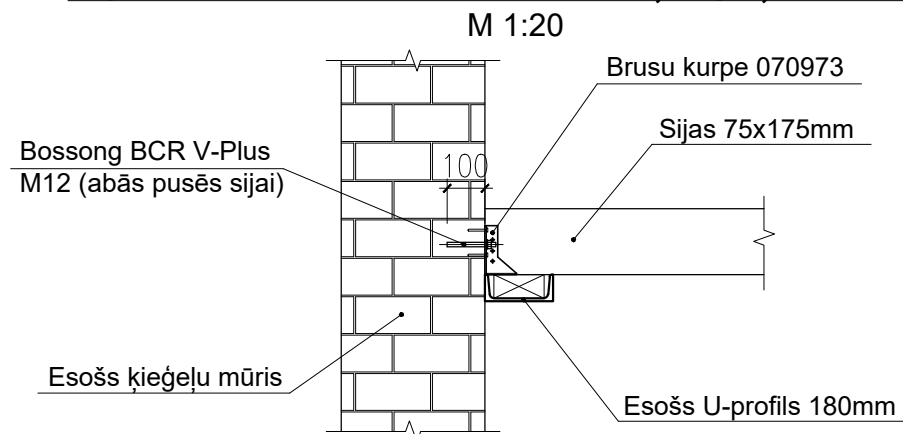

#### PIEZĪMES:

- Pirms jauno profilu izbūves nepieciešams veikt esošā L-profila atgāzņa un garnevirziena elementu demontāžu un esošo koka siju demontāžu (ieskaitot U-profilā esošo koka brusu demontāžu uz metāla elementu apstrādes un metināšanas darbu laiku). Tā kā esošās sijas balsta arī pārseguma dēļu klājumu un apšuvumu, tad tie arī demontējami. Koka elementi izņemami, lai ievērotu ugunsdrošības prasības metināšanas darbu laikā.
- Tad veicama esošā krāsojuma noņemšana;
- Pie esošā U-profila no apakšas piemetināms jauns U-profils (jaunajam U-profilam izgriezams esošajai kolonnai atbilstošs atvērums, lai to būtu iespējams cieši pielaist klāt). Metinājuma šuves atbilstoši BK-1i2;
- Starp jaunajiem profiliem iemetināmi iepriekš demontētie L-profilu 75x75mm.
- Tad veicama visu metāla konstrukciju atbilstoša apstrāde;
- Tad veicama jauno pārseguma siju izbūve;

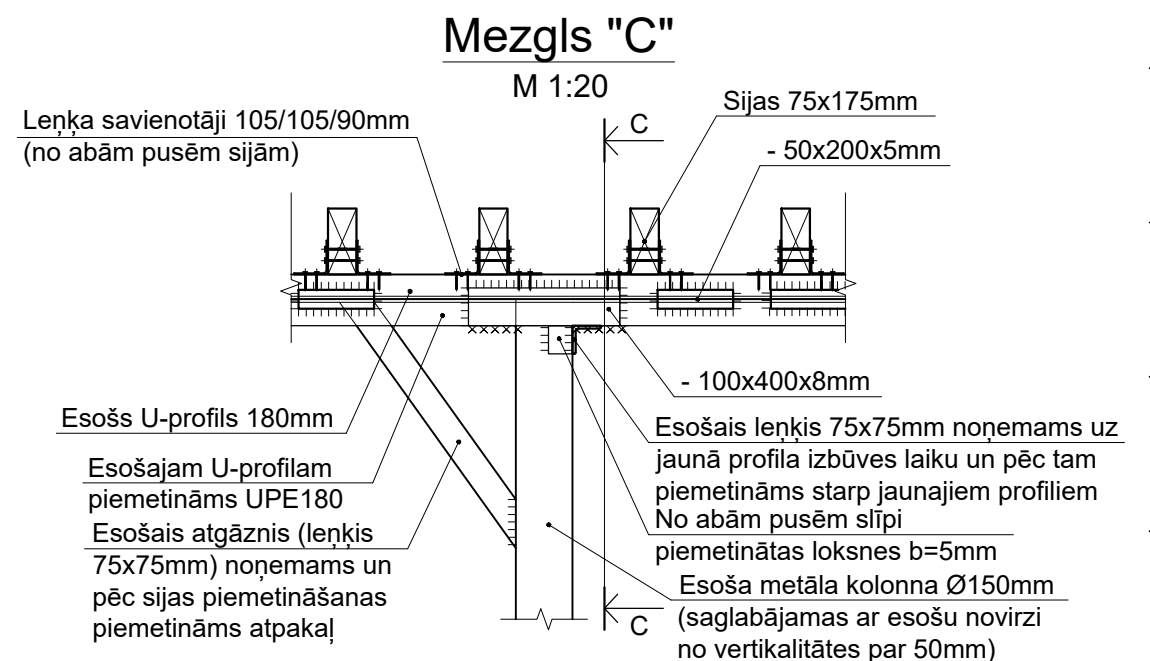
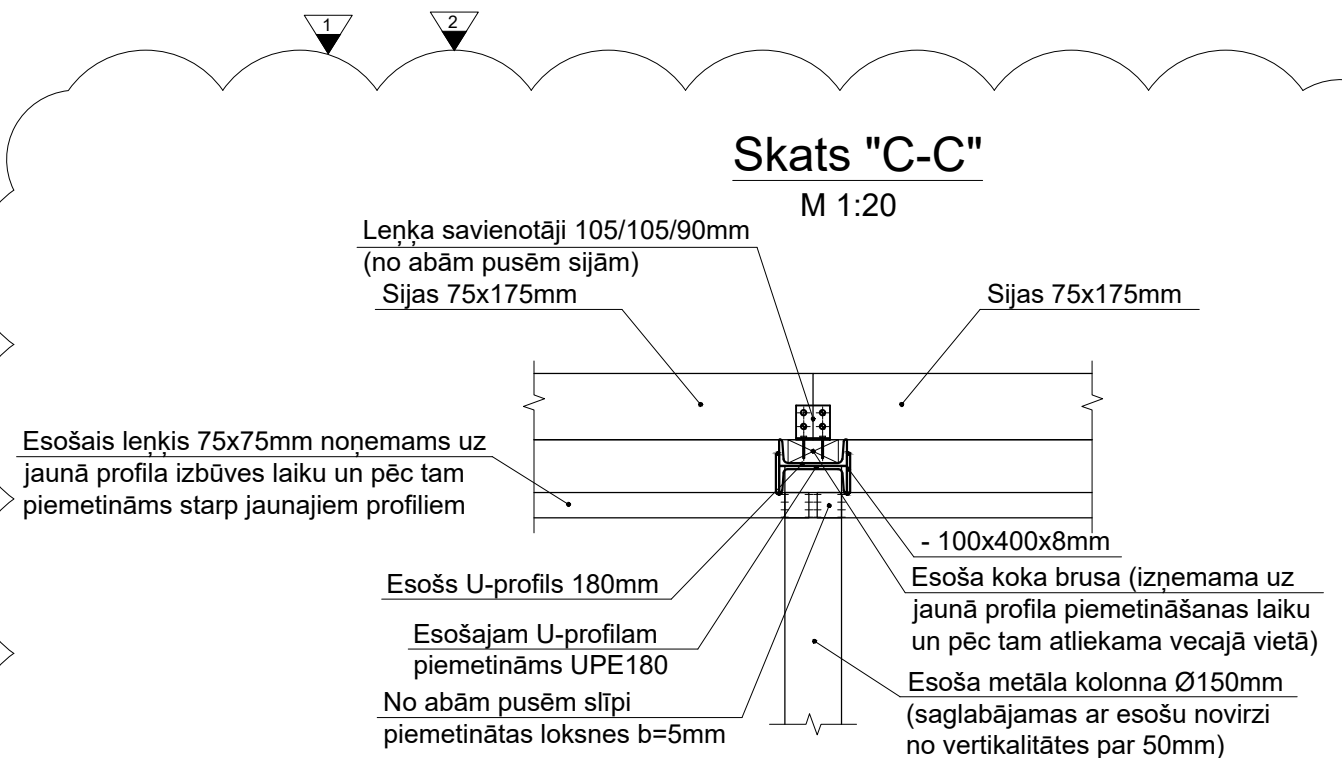

2.	Uzrādīts papildus mezgls siju stiprināšanai pie ass "F"	
2.	Precizēts jauno siju stiprinājums, paredzot loksnes no sāniem	07.11.2022.
1.	Paredzēts esošo L-profilu noņemt un atlikt vietā	27.05.2022.
IZM.NR.	IZMAIŅAS APRAKSTS	DATUMS

Reģ. Nr. 40103925867,  
Būvkom. Reģ. Nr. 12954,  
Viestura prospekts 12 - 44,  
Rīga, LV-1034  
info@siltienami.lv,  
+371 27787861



Dat.	07.11.2022.
	V. Uzvārds Paraksts
B.p.d.v.	Ingus Veiss
Izstrādāja	Ingus Veiss

Objekts:	<b>Balvu pamatskolas ēkas pārbūve</b>		
Adrese:	<b>Partizānu iela 16, Balvi, Balvu novads</b>		
Pasūtītājs:	<b>Balvu novada pašvaldība,</b>	Stadija	Lapa
	<b>Reģ.nr. 90009115622</b>		<b>BK-6i2</b>
Rasējums:	<b>Mezglis</b>	Pasūt. nr.	Arhīva nr.
		...	.../...
			<b>1:20</b>